

**Modular 9 Cube Divider Insert**  
**Encart Séparateur 9 Compartiments pour Cube Modulaire**

15" W x 14.7" D x 0.35" T  
38.1 cm x 37.3 cm x 0.9 cm

**Full Parts List / Liste complète des pièces**

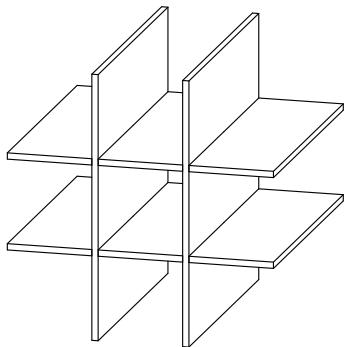

(3 kg) for Shelf  
Max. 6.6 lb (3 kg)  
(3 kg) pour la tablette  
Poids maximal de 3 kg (6.6 lb)

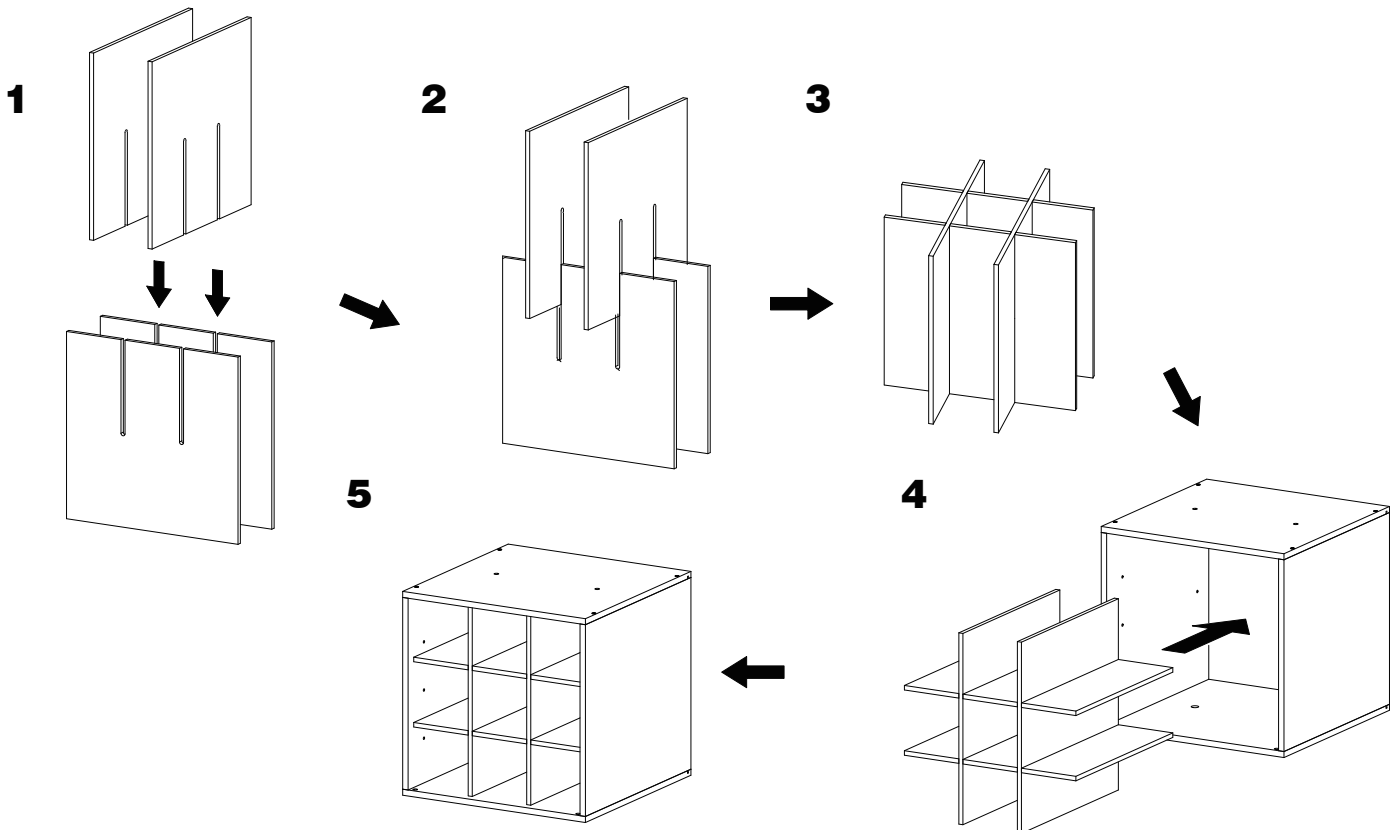
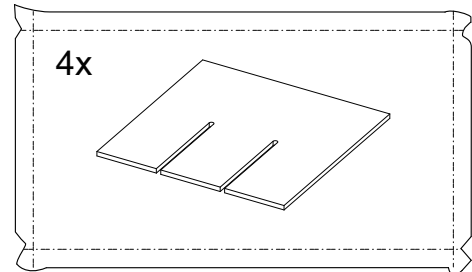

Review the parts list to make sure everything was included in your box.

**Care and Maintenance:**

- Dust with a clean, dry, soft, lint free cloth
- Blot spills immediately and wipe dry
- We do not recommend the use of chemical cleaners, abrasives, or furniture polish on white painted items

Passez en revue la liste des pièces pour vous assurer que tout est dans la boîte.

**Entretien :**

- Épousseter à l'aide d'un linge propre, sec, doux et non pelucheux
- Nettoyer les dégâts immédiatement et laisser sécher
- Nous ne recommandons pas l'utilisation de produits de nettoyage chimiques ou abrasifs ni de cire pour meubles sur les articles peints en blanc

SKU: 10661746

MADE IN CHINA / FABRIQUÉ EN CHINE

Call 1-800-642-4235 or /Email: [customercare@michaels.com](mailto:customercare@michaels.com)

Composez le 1-800-642-4235 ou envoyez un courriel à [customercare@michaels.com](mailto:customercare@michaels.com)